

Einstellen von Vorspur / Nachspur und Sturz.

Lenker in Stellung gerade. Messskalen in horizontaler Stellung

1.) Den "Istwert" feststellen.

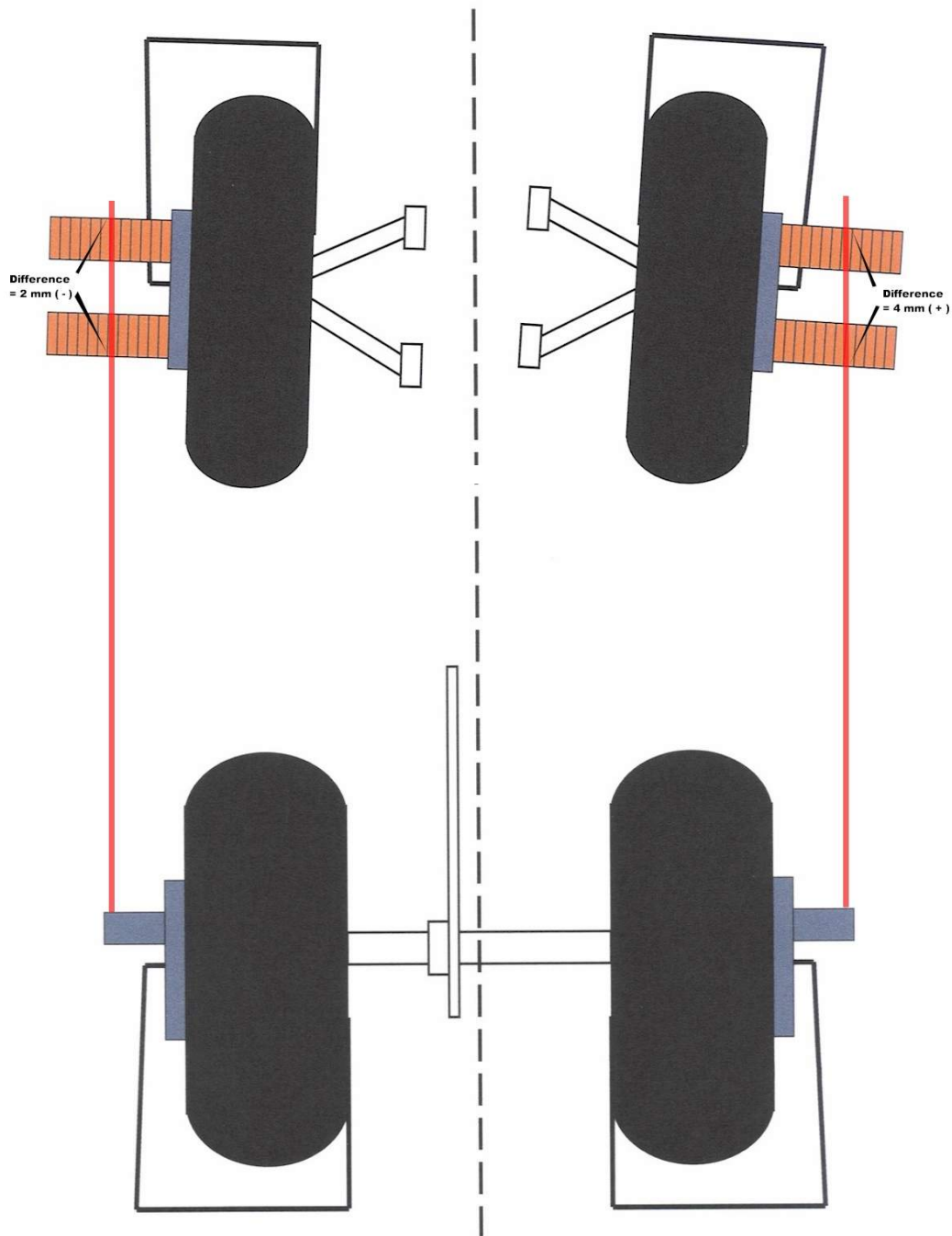

Lenker in Stellung gerade. Messskalen in horizontaler Stellung

2.) Beide Vorderräder in Fahrtrichtung gerade einstellen.

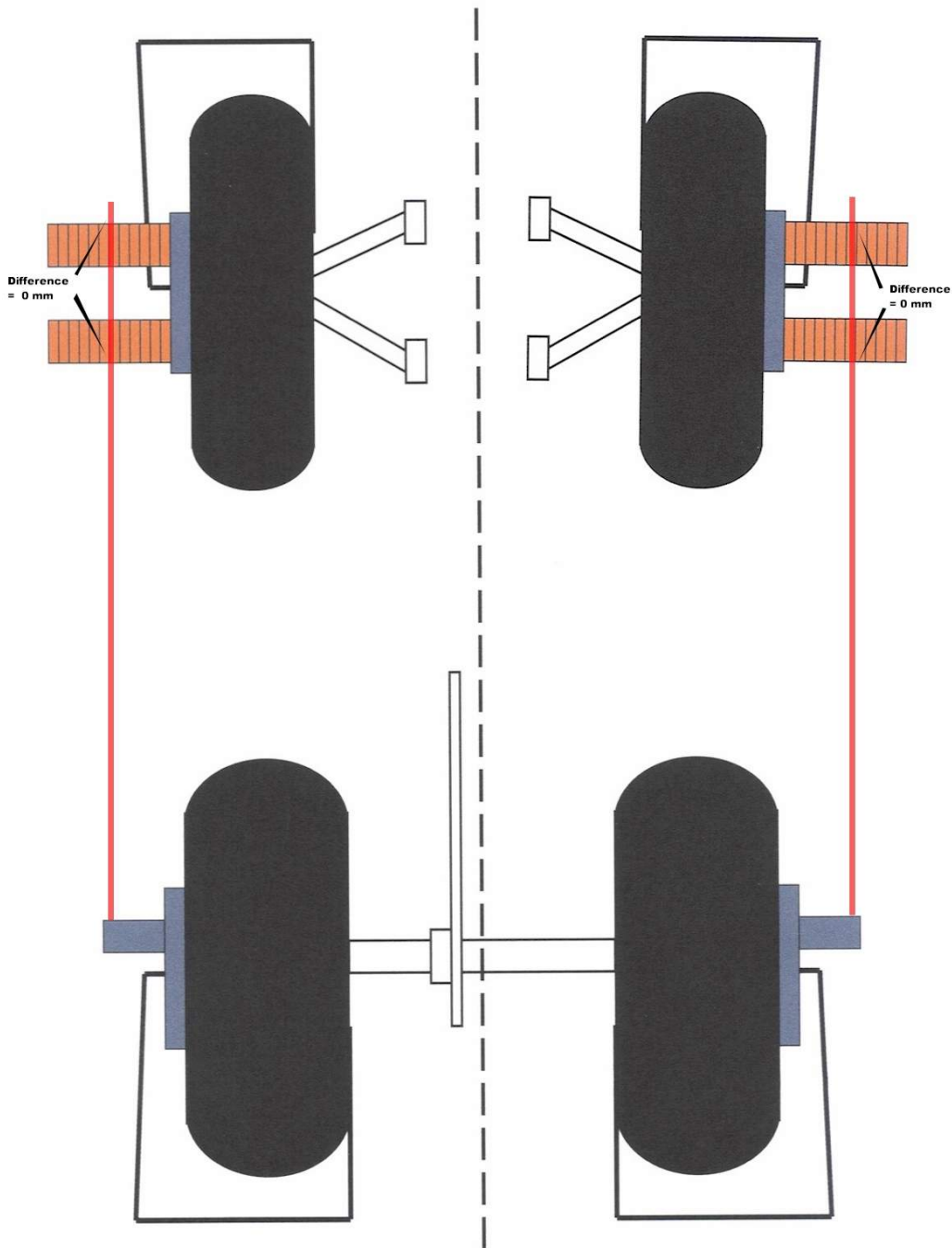

Lenker in Stellung gerade. Messskalen in vertikaler Stellung

Es werden lediglich die
Messskalen in ihren Aufnahmebohrungen
gedreht.

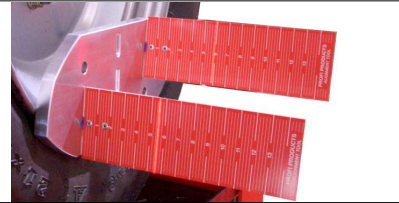

3.) Radsturz bei beiden Vorderrädern gleichmäßig einstellen.

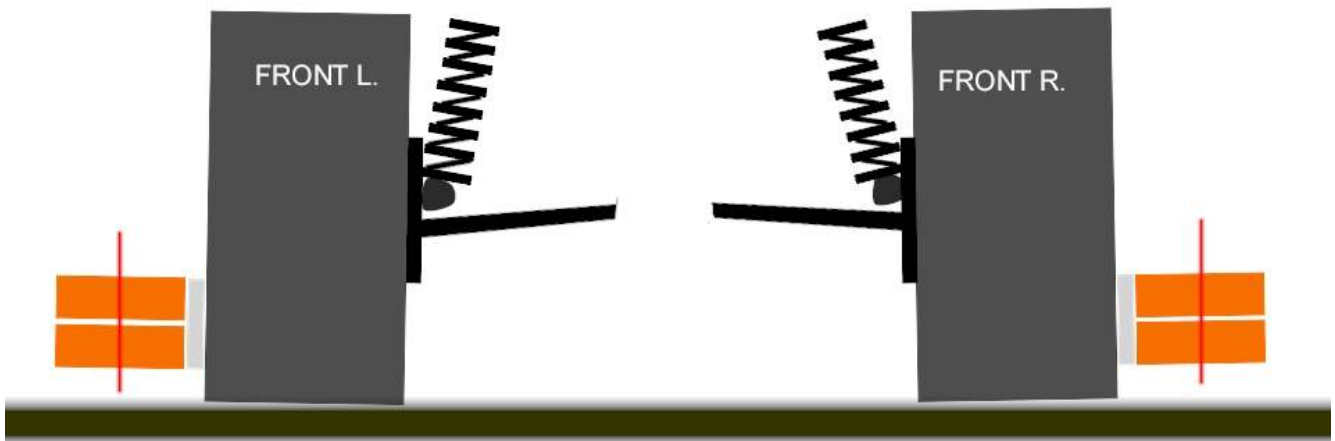

Lenker in Stellung gerade. Messskalen in horizontaler Stellung

4.) Vorspur bzw. Nachspur gleichmäßig einstellen.

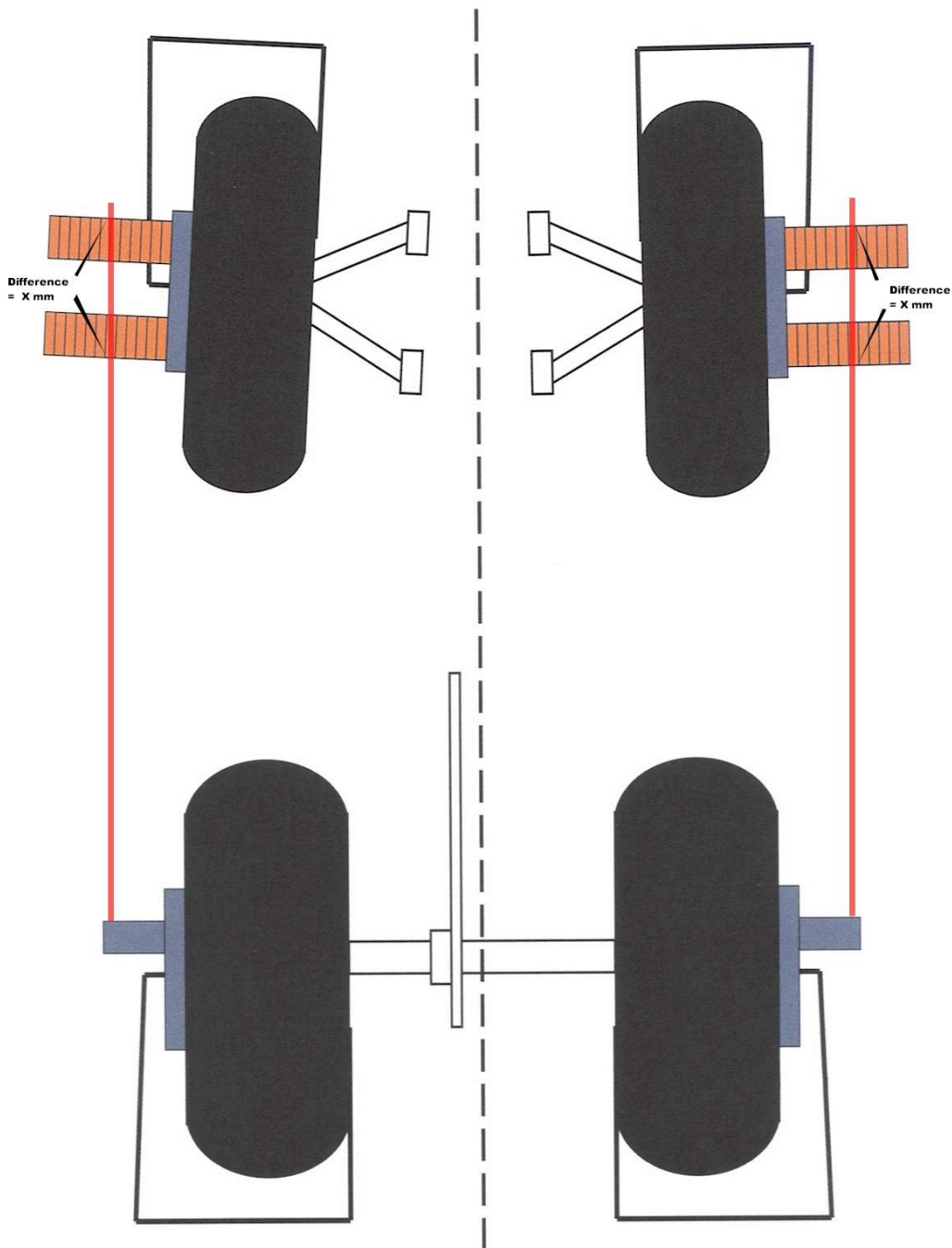

Weitere Informationen:

Vertrieb: Tel.: +49 (0)6306 7017-0

Technik: Tel.: +49 (0)6306 7017-33

www.profi-products.de